

Saracco

1906

BIG TIPPER



Big Tipper

Prodotto innovativo che consiste nella realizzazione di un falso telaio interamente imbullonato e zincato, il tutto costruito con tecnologie di ultima generazione.



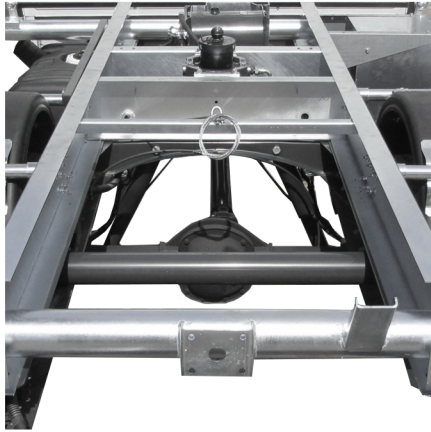

FALSO TELAIO ZINCATO

Abbiamo realizzato un falso telaio interamente **imbullonato e zincato**. Il processo di **zincatura** assicura una maggiore durata nel tempo e un ottimo effetto anti-corrosione.

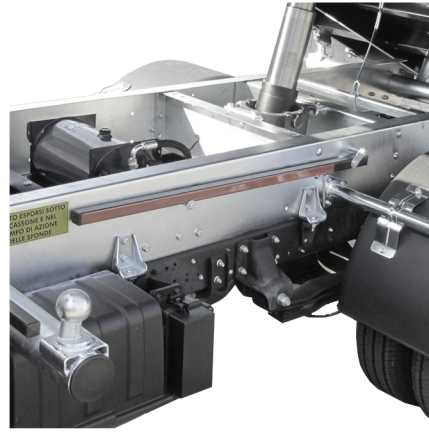

FALSO TELAIO IMBULLONATO

Questa nuova tipologia di telaio imbullonato è **smontabile e intercambiabile** quindi, in caso di incidente, è **facile da riparare** sostituendo solo le parti danneggiate.

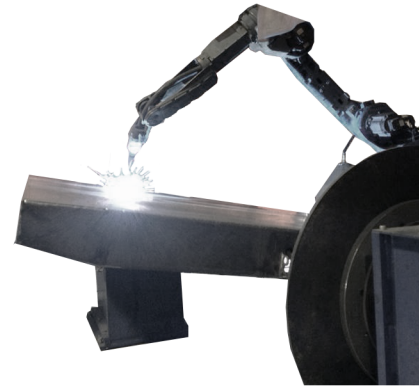

TECNOLOGIA ROBOTIZZATA

Il cassone ribaltabile è tagliato, piegato e saldato mediante **tecnologie di ultima generazione**.



VERNICIATURA

La verniciatura del cassone avviene con sabbatura sa 2.5, primer epossidico all'acqua (12-15 micron) e applicazione di **polvere poliestere** (70-90 micron).



CASSONE RIBALTABILE TRILATERALE

New

- **Falso telaio interamente imbullonato e zincato**
- Fondo in ferro 3 mm
- Sponde in lega di alluminio ad alto resistenziale h 400 mm
- Sponda anteriore in ferro
- Pistone telescopico centrale
- Porta-pali anteriore estraibile con lamiera forata
- N° 2 verricelli sfalsati lateralmente
- Ganci forgiati attorno al cassone
- N° 1 cassetta porta-attrezzi zincata
- Parafanghi posteriori in PVC
- Barra di sicurezza per manutenzione cassone
- Cicalino per segnalazione ribaltabile in movimento
- Rete protezione fanalini posteriori

New

- **Verniciatura cassone mediante polvere poliestere grigio scuro ral 7021**
- Adesivi a norma di sicurezza
- Normative CE

The logo features the word "Saracco" in a large, elegant, blue cursive script. Below it, the year "1906" is written in a bold, blue, sans-serif font. The entire logo is enclosed within a blue, horizontal, oval-shaped swoosh that curves upwards at both ends. A vertical blue line runs down the right side of the page, starting from the top of the swoosh and extending past the bottom of the page.

Saracco

1906

Saracco Ribaltabili SRL

Strada cullà 6
Moncalieri (TO), 10024
P.IVA: 02759060011

Tel: 011 642458

Tel: 011 6407209

Fax: 011 6408316

www.saraccoribaltabili.com

email: saraccoribaltabili@saraccoribaltabili.com

COMMERCIALE

Lorenzo Saracco

Tel: 335 6031955